

DC FAN

微信扫码
咨询工程师



40x40x10mm

基本参数

- ◆ 产品系列 JC4010-01
- ◆ 扇叶材料 PBT 94V-0
- ◆ 扇框材料 PBT 94V-0
- ◆ 轴承结构 滚珠(B)\液压(H)\含油(S)
- ◆ 工作温度 -10℃ - 70℃



产品规格

型号 Part No.	轴承 Bearing	电压 [V]	电流 [mA]	功率 [W]	转速 [R.P.M]	风量 [CFM]	风压 [inchH ₂ O]	噪音 [dBA]
JC4010B05L	B, S	5	90	0.45	4200	4.4	0.067	19.9
JC4010B05M	B, S	5	110	0.55	5400	5.8	0.106	24.4
JC4010B05H	B, S	5	230	1.15	6000	6.4	0.129	26.4
JC4010B12L	B, S	12	70	0.84	4200	4.4	0.067	19.9
JC4010B12M	B, S	12	80	0.96	5400	5.8	0.106	24.4
JC4010B12H	B, S	12	90	1.08	6000	6.4	0.129	26.4
JC4010B12L	B, S	24	50	1.20	4200	4.4	0.067	19.9
JC4010B12M	B, S	24	60	1.44	5400	5.8	0.106	24.4
JC4010B12H	B, S	24	70	1.68	6000	6.4	0.129	26.4

* 对于“含油”或“液压”轴承型号，将型号中的“B”改为“S”或“H”。

风量&风压特性曲线

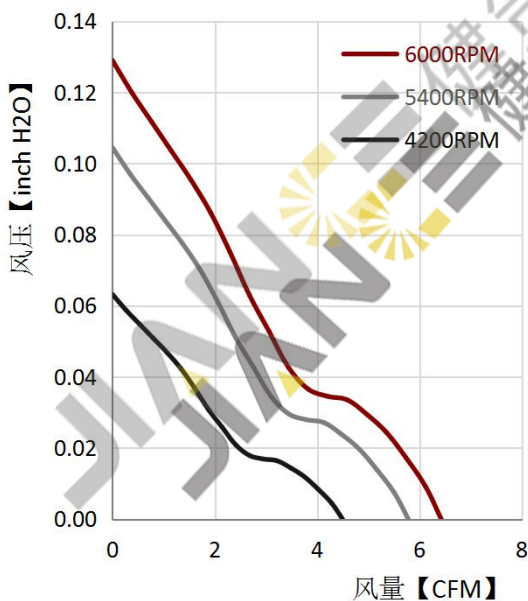

产品结构尺寸

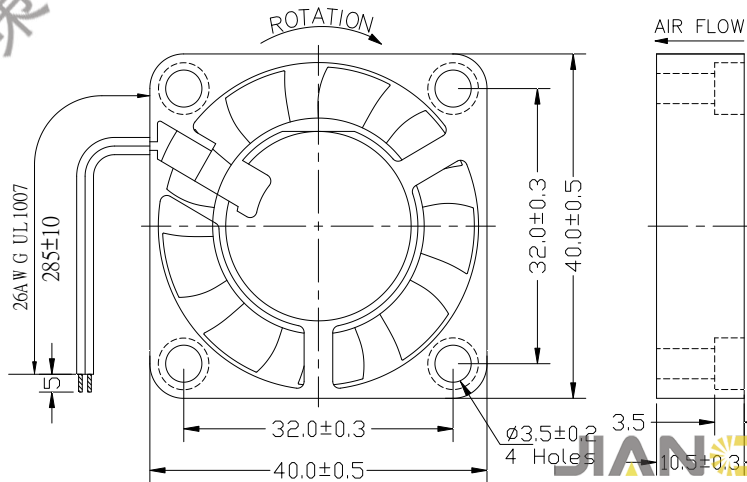

单位: mm (inch)

* 以上产品可选项（轴承/FG/RD/PWM）及客制化设计需要，请与JENTECH销售联系。
* 以上产品如有设计变更，恕不另行通知，请以规格承认书为准。

微信扫码
咨询工程师

