

# 172x150x51mm

## 基本参数

- ◆ 产品系列 ..... JC17251-02
- ◆ 扇叶材料 ..... PBT 94V-0
- ◆ 扇框材料 ..... 铝合金
- ◆ 轴承结构 ..... 滚珠(B)\含油(S)
- ◆ 工作温度 ..... -10℃ - 70℃



## 产品规格

型号 Part No.	轴承 Bearing	电压 [V]	频率 [Hz]	电流 [A]	功率 [W]	转速 [R.P.M]	风量 [CFM]	风压 [mmH2O]	噪音 [dBA]	重量 [g]
JC17251S110H	Sleeve	110	50/60	0.63/0.53	42/37	2400/2700	185/220	11.1/9.6	51/56	920
JC17251B110H	Ball	110	50/60	0.63/0.63	42/37	2500/2850	200/225	11.5/9.8	52/56	920
JC17251S220H	Sleeve	220	50/60	0.25/0.22	36/34	2400/2400	185/185	11.1/9.0	51/51	920
JC17251B220H	Ball	220	50/60	0.25/0.22	36/34	2500/2500	200/200	11.5/9.3	52/52	920
JC17251S380H	Sleeve	380	50/60	0.14/0.13	34/33	2500/2450	200/190	11.5/9.2	52/51	920
JC17251B380H	Ball	380	50/60	0.14/0.13	34/33	2500/2450	200/190	11.5/9.2	52/51	920

## 产品结构尺寸

## 风量&风压特性曲线

单位:mm

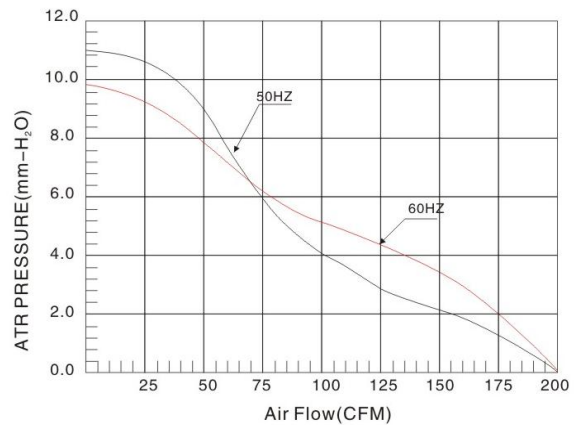
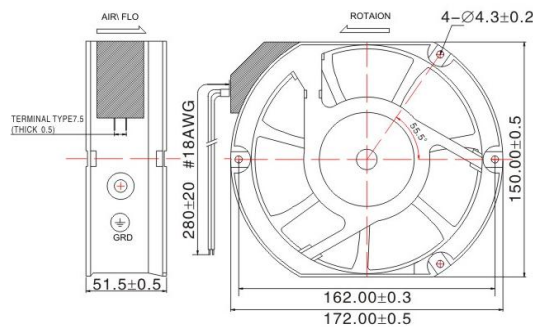

产品说明:

轴承类型: 滚珠轴承

频率: 50/60Hz

最高转速 (RPM) : 2500/2850

最大风量 (CFM) : 200/225

最大风压 (mmH2O) : 11.5/9.8

防护等级: IP54/IP55

产品优点: 便宜, 无需适配器, 抗浪涌强。

\* 以上产品有客制化设计需要, 请与JANTECH销售联系。  
\* 以上产品如有设计变更, 恕不另行通知, 请以规格承认书为准。