

# DC 风扇

# 50x50x15mm

## 基本参数

- ◆ 产品系列 ..... JC5015-A
- ◆ 扇叶材料 ..... PBT 94V-0
- ◆ 扇框材料 ..... PBT 94V-0
- ◆ 轴承结构 ..... 滚珠(B)\液压(H)\含油(S)
- ◆ 工作温度 ..... -10℃ -- 70℃



## 产品规格

型号 Part No.	轴承 Bearing	电压 [V]	电流 [mA]	功率 [W]	转速 [R. P. M]	风量 [CFM]	风压 [inchH <sub>2</sub> O]	噪音 [dBA]
JC5015B12L	B, H, S	12	80	1.20	4000	11.00	0.105	25.0
JC5015B12M	B, H, S	12	100	1.20	4500	12.50	0.125	29.0
JC5015B12H	B, H, S	12	140	1.68	5500	15.60	0.190	35.6
JC5015B24L	B, H, S	24	40	0.96	4000	11.00	0.105	25.0
JC5015B24M	B, H, S	24	60	1.44	4500	12.50	0.125	29.0
JC5015B24H	B, H, S	24	100	2.40	4000	15.60	0.190	35.6

\* 对于“含油”或“液压”轴承型号，将型号中的“B”改为“S”或“H”。

## 风量&风压特性曲线

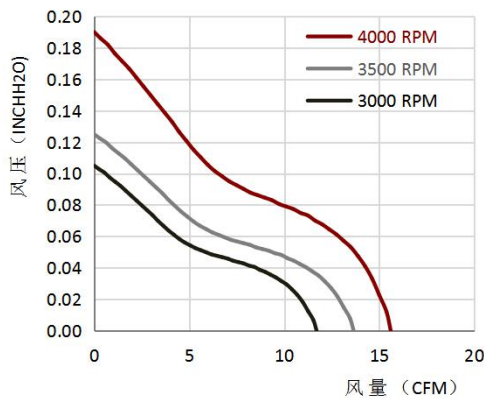

## 产品结构尺寸

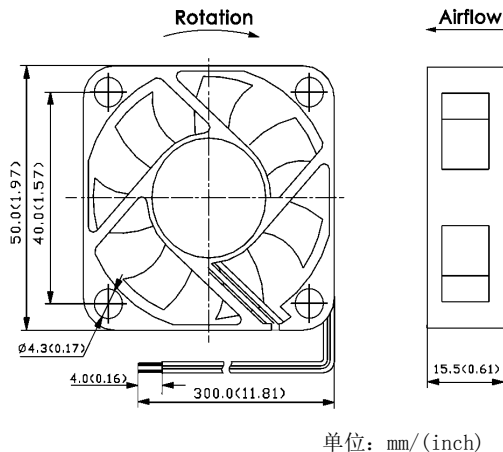

## 产品说明:

轴承类型: 双滚珠轴承

最高转速 (RPM): 5500

最大风量 (CFM): 15.60

最大风压 (inchH<sub>2</sub>O): 0.190

信号类型: FG/RD/PWM

防护等级: IP6X/IPX8

产品优点: 低噪音、长寿命

\* 以上产品可选项 (轴承/FG/RD/PWM) 及客制化设计需要要求, 请与JANTECH销售联系。

\* 以上产品如有设计变更, 恕不另行通知, 请以规格承认书为准。