

DC 风扇

50x50x10mm

■ 基本参数

- ◆ 产品系列 JC5010-A
- ◆ 扇叶材料 PBT 94V-0
- ◆ 扇框材料 PBT 94V-0
- ◆ 轴承结构 滚珠(B)\液压(H)\含油(S)
- ◆ 工作温度 -10℃ -- 70℃



■ 产品规格

| 型号 Part No. | 轴承 Bearing | 电压 [V] | 电流 [mA] | 功率 [W] | 转速 [R. P. M] | 风量 [CFM] | 风压 [inchH ₂ O] | 噪音 [dBA] |
|----------------|---------------|-----------|------------|-----------|-----------------|-------------|------------------------------|-------------|
| JC5010B05L | B, H, S | 5 | 120 | 0.60 | 3500 | 7.40 | 0.071 | 20.5 |
| JC5010B05M | B, H, S | 5 | 180 | 0.90 | 4500 | 9.60 | 0.091 | 25.7 |
| JC5010B05H | B, H, S | 5 | 220 | 1.10 | 5300 | 11.20 | 0.106 | 29.7 |
| JC5010B12L | B, H, S | 12 | 60 | 0.72 | 3500 | 7.40 | 0.071 | 20.5 |
| JC5010B12M | B, H, S | 12 | 70 | 0.84 | 4500 | 9.60 | 0.091 | 25.7 |
| JC5010B12H | B, H, S | 12 | 130 | 1.56 | 5300 | 11.20 | 0.106 | 29.7 |
| JC5010B24L | B, H, S | 24 | 40 | 0.96 | 3500 | 7.40 | 0.071 | 20.5 |
| JC5010B24M | B, H, S | 24 | 50 | 1.20 | 4500 | 9.60 | 0.091 | 25.7 |
| JC5010B24H | B, H, S | 24 | 60 | 1.44 | 5300 | 11.20 | 0.106 | 29.7 |

* 对于“含油”或“液压”轴承型号，将型号中的“B”改为“S”或“H”。

■ 风量&风压特性曲线

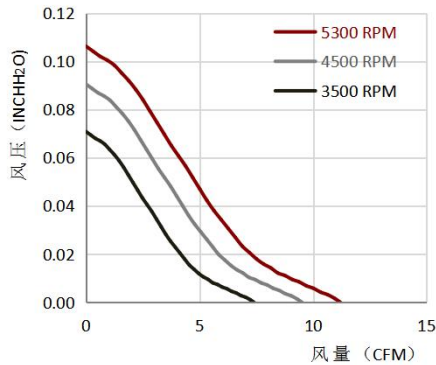

■ 产品结构尺寸

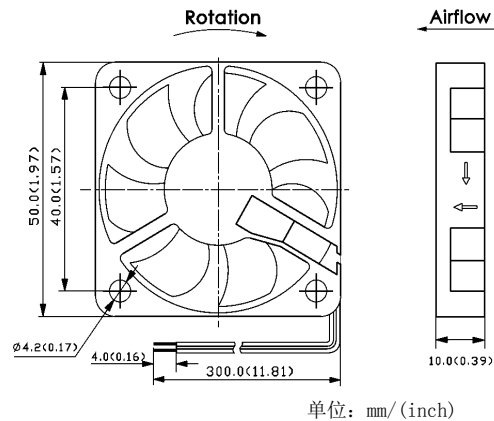

产品说明:

轴承类型: 双滚珠轴承

最高转速 (RPM): 5300

最大风量 (CFM): 11.20

最大风压 (inchH₂O): 0.106

信号类型: FG/RD/PWM

防护等级: IP6X/IPX8

产品优点: 低噪音、长寿命

* 以上产品可选项 (轴承/FG/RD/PWM) 及定制化设计要求, 请与JANTECH销售联系。

* 以上产品如有设计变更, 恕不另行通知, 请以规格承认书为准。