

DC 风扇

30x30x10mm

基本参数

- ◆ 产品系列 JC3010-B
- ◆ 扇叶材料 PBT 94V-0
- ◆ 扇框材料 PBT 94V-0
- ◆ 轴承结构 滚珠 (B) \ 液压 (H) \ 含油 (S)
- ◆ 工作温度 -10°C -- 70°C



产品规格

| 型号 Part No. | 轴承 Bearing | 电压 [V] | 电流 [mA] | 功率 [W] | 转速 [R. P. M] | 风量 [CFM] | 风压 [inchH ₂ O] | 噪音 [dBA] |
|----------------|---------------|-----------|------------|-----------|-----------------|-------------|------------------------------|-------------|
| JC3010B05L | B, S | 5 | 110 | 0.55 | 6000 | 3.00 | 0.079 | 13.8 |
| JC3010B05M | B, S | 5 | 140 | 0.70 | 8500 | 4.10 | 0.150 | 23.6 |
| JC3010B05H | B, S | 5 | 190 | 0.95 | 10000 | 4.90 | 0.205 | 28.1 |
| JC3010B12L | B, S | 12 | 60 | 0.72 | 6000 | 3.00 | 0.079 | 13.8 |
| JC3010B12M | B, S | 12 | 100 | 1.20 | 8500 | 4.10 | 0.150 | 23.6 |
| JC3010B12H | B, S | 12 | 140 | 1.68 | 10000 | 4.90 | 0.205 | 28.1 |

* 对于“含油”或“液压”轴承型号，将型号中的“B”改为“S”或“H”。

风量&风压特性曲线

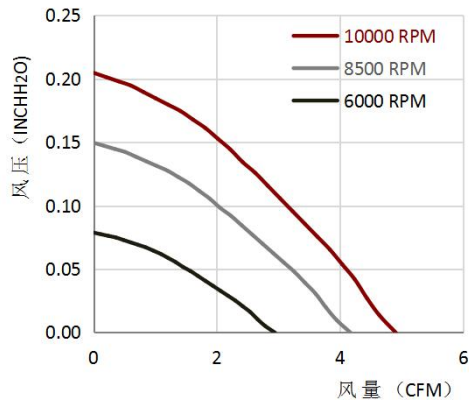

产品结构尺寸

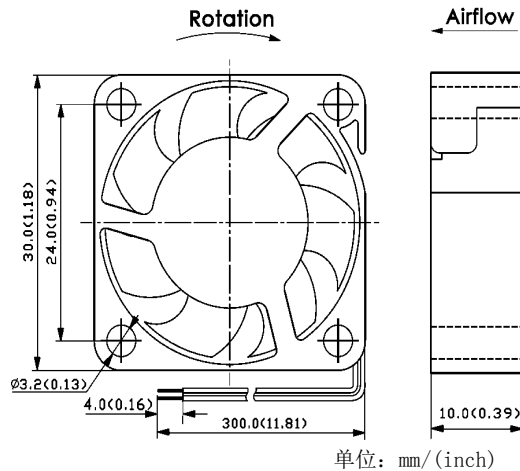

产品说明:

轴承类型: 双滚珠轴承

最高转速 (RPM): 10000

最大风量 (CFM): 4.90

最大风压 (inchH₂O): 0.205

信号类型: FG/RD/PWM

防护等级: IP6X/IPX8

产品优点: 低噪音、长寿命

* 以上产品可选项 (轴承/FG/RD/PWM) 及客制化设计需要求, 请与JENTECH销售联系.

* 以上产品如有设计变更, 恕不另行通知, 请以规格承认书为准.